

La experiencia de la mejor protección

*The experience of the best protection*

*L'expérience de la meilleure protection*

*Die Erfahrung des besten Schutzes*



**EXPRESS CONCEPT [Coolpack-150-EXPRESS]**

Foto corrispondente a / Photo corresponds to / Photo correspondant à / Foto gehört zu a Coolpack-150-EXPRESS

Sistemas de embalaje que combinan la burbuja con el film estirable, obteniéndose con ello una elevada protección con un bajo consumo energético

*Wrapping systems combining bubble and stretch film to obtain high level protection and low power costs*

*Système d'emballage combinant bulle et film étirable ce qui permet une protection élevée avec une faible consommation énergétique*

*Verpackungssystem, das die Luftblase mit einem dehnbaren Überzug kombiniert, das so für erhöhten Schutz sorgt bei gleichzeitigem niedrigen Energieverbrauch*

Burbuja + Film Estirable / Bubble + Stretch Film / Bulle + Film Étirable / Bullen + Stretchfolie

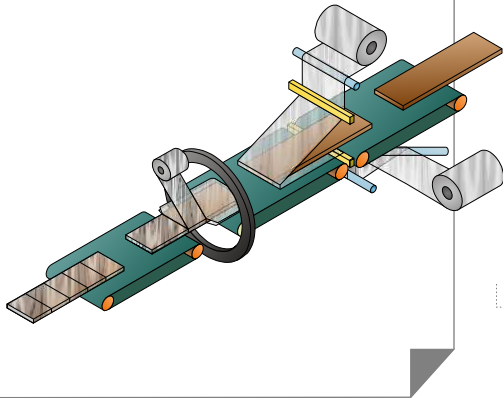

Las instalaciones **COOLPACK-150-EXPRESS** están compuestas por una mesa de entrada, un cabezal de soldadura, una mesa intermedia, una corona giratoria y una mesa de salida.

El ciclo de embalaje se realiza en dos procesos:

El primero crea una bolsa ( **film de burbuja, polietileno, etc.** ), la cual deja en su interior el producto a embalar.

En el segundo proceso, esta bolsa se envuelve con **film estirable** dejando el producto a embalar perfectamente protegido del exterior.

Se deposita el producto centrado sobre la mesa transportadora de entrada y el proceso de embalaje se inicia automáticamente.

➤[es]

**COOLPACK-150-EXPRESS** installations comprise a infeed table, a heat-sealing head, an intermediate table, a rotating crown and an output table.

The packaging cycle has two processes:

The first creates a bag (bubble wrap, polythene, etc. ), which contains the product to be packaged inside it.

In the second process, this bag is wrapped with stretch film, leaving the packaged product perfectly protected from the outside.

The product is deposited in the centre of the infeed table and the packaging process begins automatically.

➤[gb]

Les installations **COOLPACK-150-EXPRESS** sont composées d'une table d'entrée, d'une tête de soudure, d'une table intermédiaire, d'une couronne giratoire avec le système de transport intégral (COOLPACK-TI) et d'une table de sortie.

Le cycle d'emballage est réalisé par deux processus :

Le premier crée une poche (film à bulles, polyéthylène, etc.) qui laisse en son intérieur le produit à emballer.

Dans le deuxième processus, cette poche est enveloppée avec le film extensible pour laisser le produit à emballer parfaitement protégé de l'extérieur.

Le produit centré est déposé sur la table de transport d'entrée et le processus d'emballage démarre automatiquement.

➤[fr]

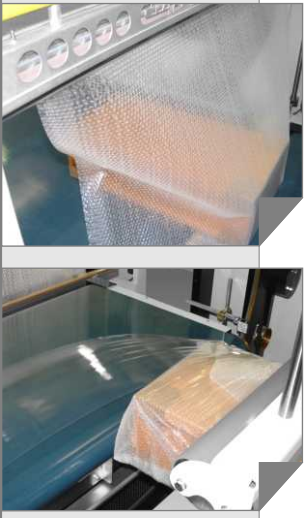

➤ Dimensiones paquete / Package dimensions / Dimensions du paquet / Abmessungen packing

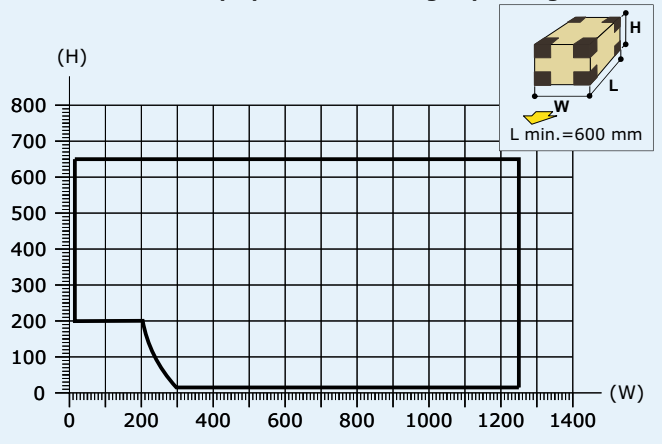

Die **COOLPACK-150-EXPRESS**-Anlagen bestehen aus einem Beschickungstisch, einem Schweißkopf, einem Zwischentisch, einem Drehkranz und einem Abführungstisch.

Der Verpackungszyklus erfolgt in zwei Abläufen:

Der erste erstellt einen Sack ( Blasenfolie, Polyäthylene, usw. ), der das Produkt zur Verpackung aufnimmt.

Im zweiten Ablauf wird dieser Sack mit Stretchfolie eingewickelt und versichert somit einen perfekten Schutz des Produktes vor Außeneinflüsse.

Das Produkt wird zentriert auf dem Förderungstisch am Eingang abgesetzt und der Verpackungsvorgang beginnt automatisch.

➤[de]

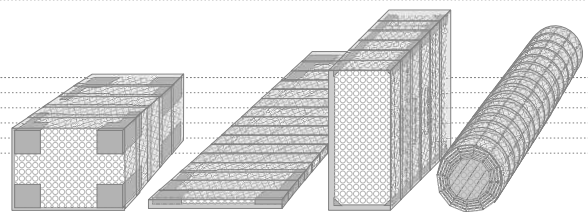

➤ Beneficios / Results / Bénéfices / Ergebnisse

Sistema de embalaje que combina la burbuja y algunos de sus combinados con el film estirable, obteniéndose con ello una elevada protección con un bajo consumo energético

Capacidad de aceptación de paquetería de formatos variados, convirtiéndola en una instalación eficazmente flexible

Extrema facilidad de preparación y puesta en marcha para su funcionamiento diario al no ser necesaria una fuente calorífica como en el sistema de retracción

➤[es]

A wrapping machine that combines, for example, bubble with stretch film to obtain high protection factor at low rates of power consumption

It can work with a variety of different-shaped articles, making it a highly flexible machine

Operator-friendly for daily prep and startup as no type of heat source is required for shrinking

➤[gb]

Système d'emballage qui combine le film à bulles et quelques de ses coordonnables, obtenant une haute qualité d'emballage et protection à un cout tres bas de consommation d'énergie

Capacité d'acceptation de colis à dimensions variables, elle devient une installation très flexible et efficace

Extrême facilité de préparation et mise en fonction dû la manque de source de chaleur comme sur le traditionnel système thermo rétractable

➤[fr]

Verpackungssystem, das die Luftblase und einige ihrer Kombinate mit einem dehnbaren Film verbindet und so für Erhöhten schutz bei Gleichzeitigem geringem Energieverbrauch sorgt

Dank seiner Fähigkeit, mit Verpackungen in verschiedenen Größen arbeiten zu können, wird es zu einer Wirksam flexiblen anlage

Extrem leichte Vorbereitung und Inbetriebnahme für den täglichen Betrieb, da man keine Wärmequelle benötigt wie beim Rückziehsystem

➤[de]



**ACROLOC**  
Werkzeugmaschinen  
Ing. Spanagel GmbH

Mühleweg 11  
72800 Eningen u. A.  
Deutschland

Telefon 071 21 / 98 35 - 0  
Telefax 071 21 / 98 35 - 10  
e-mail info@acroloc.de  
www.acroloc.de